



ASEM 65/85/125



TABLA DE CONTENIDO

1 Introducción	3	5 Entrada en servicio	9
1.1 Manual	3	5.1 Puesta en marcha	9
1.2 Declaración de la CE	3		
1.3 Garantía	3	6 Funcionamiento	9
1.4 Fabricante	3		
2 Seguridad	4	7 Detección y resolución de problemas	10
2.1 Aspectos generales	4	7.1 Guía de detección y resolución de problemas	10
2.2 Equipo de protección	4		
2.3 Advertencias generales e información	4	8 Mantenimiento	10
3 Descripción del producto	5	8.1 Limpieza	10
3.1 Número de serie y nombre del producto	5	8.2 Programa de mantenimiento	10
3.2 Pegatinas y señales de seguridad	5		
3.3 Ámbito de uso	5	9 Parada	11
3.4 Diseño	5	9.1 Parada / desmontaje / desguace finales	11
3.5 Funcionamiento	5		
4 Antes del uso	6	10 Información técnica	11
4.1 Transporte y almacenamiento	6	10.1 Datos técnicos	11
4.2 Equipo eléctrico	6	10.2 Diagrama de circuitos electrónicos	12
4.3 Montaje e instalación	6	10.2.1 ASEM 1 / ASEM 2	12
4.3.1 Desembalaje	6	10.2.2 ASEM Radio	12
4.3.2 Traslado	6	10.3 Esquema ampliado	13
4.3.3 Carrete de mangueras sin manguera	6		
4.3.4 Desacoplamiento del motor	7	11 Accesorios	14
4.3.5 Montaje de la manguera	7		
4.3.6 Montaje del carrete de mangueras	8	12 Notas	16
4.3.7 Instalación	9		
4.3.8 Ajuste las posiciones finales	9		

Prólogo

FUMEX opera en el sector de la tecnología ambiental y está especializado en extracción, ventiladores y filtros para todos los entornos de trabajo. La compañía se esfuerza por conseguir un ambiente de trabajo libre de contaminantes suspendidos en el aire.

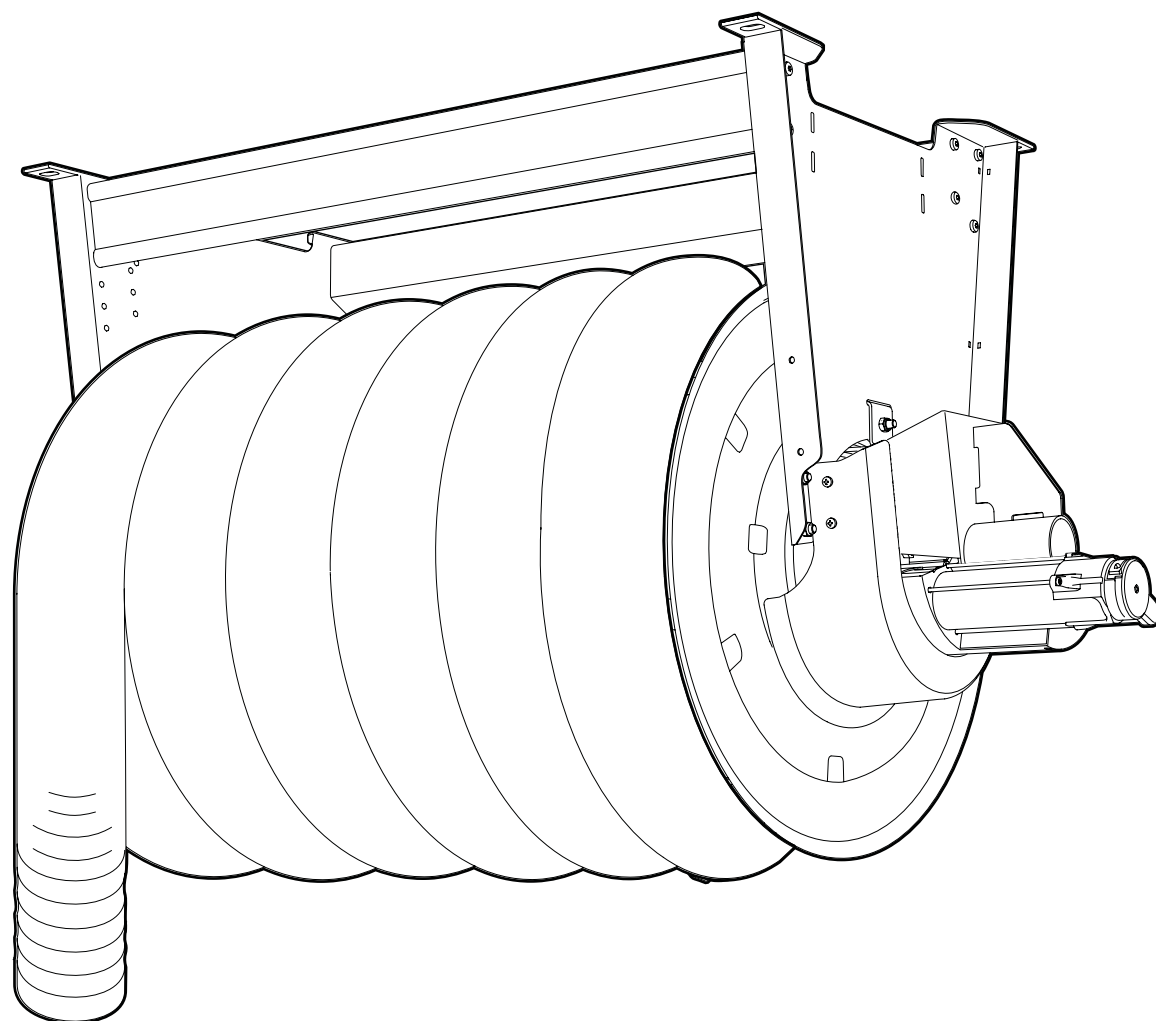
Nuestros productos se fabrican utilizando métodos modernos y se someten a un amplio control de calidad. Los productos cumplen los requisitos de seguridad y medio ambiente aplicables.

Si tiene alguna pregunta sobre FUMEX o nuestros productos, póngase en contacto con su distribuidor o con el departamento de ventas de FUMEX.

1 Introducción

1.1 Manual

Para garantizar sus conocimientos sobre el producto, debe leer este manual antes de usarlo.

La información contenida en este manual está destinada a facilitar la instalación, operación, mantenimiento, detección y resolución de problemas y reparación del producto. El manual también debe proporcionar al usuario conocimientos técnicos e instrucciones básicas de seguridad para minimizar los riesgos relativos al trabajo en y alrededor del producto, así como aumentar la vida útil del mismo.

El manual debe considerarse como parte del producto y debe estar siempre disponible junto con el producto.

En el manual, hacemos referencia a los siguientes símbolos:



Indicaciones de seguridad relativas a personas o a máquinas que siempre se deben seguir. Se presentan aquí peligros para la vida o riesgos de lesiones personales o en los bienes.



Recomendaciones que le proporcionan información importante para disponer de un producto con un funcionamiento óptimo.

1.2 Declaración de la CE

El producto tiene el marcado CE y cumple todas las disposiciones pertinentes incluidas en las directivas y las normas según se indica a continuación:

- Directiva 2006/42/CE relativa a las máquinas
- Directiva 2014/30/UE de compatibilidad electromagnética
- Norma EN ISO 12100:2010 de seguridad de las máquinas
- Norma EN 60204-1 del equipo eléctrico de las máquinas
- Directiva ErP2015 2009/125/CE para el establecimiento de requisitos de diseño ecológico aplicables a los productos relacionados con la energía

Si desea una declaración de la CE completa, póngase en contacto con FUMEX.

1.3 Garantía

Para que la garantía siga siendo válida, no está permitido realizar ninguna modificación ni alteración del producto durante el período de garantía sin contar de antemano con la aprobación de FUMEX. Esto resulta de aplicación también para las piezas de recambio que se utilicen que no se ajusten a las especificaciones del fabricante.

Los daños que se hayan producido como resultado del uso no previsto del producto, tienen como resultado:

- que la garantía deje de ser válida
- que la Declaración de conformidad de la CE (CE) deje de tener validez.

El período de garantía es de un año a partir de la fecha de compra y cubre el producto y las piezas que lo componen. Todos los defectos de fabricación están incluidos en la garantía. FUMEX reemplaza las piezas defectuosas de conformidad con la NL 17.

FUMEX no asume ninguna responsabilidad por daños consecuentes, costes o pérdida de ingresos que se produzcan con motivo de o en relación con los casos de la garantía.

El comprador es el responsable de seleccionar el producto adecuado para el uso previsto. Cualquier modificación del producto de FUMEX o del uso previsto del producto invalidará la garantía.

1.4 Fabricante

FUMEX AB
Telf.: +46 910-361 80
Correo electrónico: info@fumex.se

Verkstadsvägen 2
931 61 Skellefteå
Suecia

2 Seguridad

2.1 Aspectos generales

Es seguro utilizar el producto. Está pensado para que las partes peligrosas solo estén en zonas restringidas. A pesar de ello, el uso puede suponer un peligro para el usuario, o hacer que el producto se vea afectado si se hace un uso indebido de él o si se usa para un uso que no sea el previsto. Por lo tanto, el usuario deberá estar informado y formado en la manipulación de los detalles de seguridad del producto.

2.2 Equipo de protección

No se requiere ningún equipo de protección especial para utilizar el producto. Sin embargo, se debe utilizar equipo de protección individual (EPI) como gafas, equipo de protección respiratoria y guantes al limpiar el producto.

2.3 Advertencias generales e información



El producto no debe modificarse.

Está prohibido el funcionamiento sin dispositivos de protección.

Durante la realización de tareas de mantenimiento, reparación, ajuste o parada, la máquina debe estar sin corriente.

La máquina solo se debe utilizar en un estado técnico perfecto y de acuerdo con la sección **3.3 Ámbito de uso**. Las averías que puedan empeorar la seguridad se deben eliminar enseguida.

El trabajo con el equipo eléctrico de la máquina solo lo debe realizar un electricista cualificado, de acuerdo con la normativa local de seguridad eléctrica.

Las partes móviles de la máquina siempre implican un riesgo (por ejemplo, puntos de enganche, sujeción o acometida).

En caso de producirse un incendio o generarse calor, en ningún caso se utilizará agua durante la extinción/el enfriamiento. Utilice extintores de polvo u otros extintores adecuados.

¡No se deben transportar gases explosivos en la manguera!

La máquina no debe utilizarse en una atmósfera potencialmente explosiva ni para polvo y gases en concentraciones explosivas.

Todos los trabajos que se efectúen en la máquina los deberá llevar a cabo siempre personal cualificado y autorizado.

Durante la realización de tareas de mantenimiento en las que se produzca un contacto con el polvo, se debe utilizar equipo de protección individual como gafas, protección respiratoria y guantes.



La superficie sobre la que esté montada la máquina deberá estar diseñada para la masa de la máquina.

Independientemente del manual, la máquina está sometida a la normativa nacional y local en materia de seguridad y prevención de accidentes.

La eliminación de residuos se deberá realizar de conformidad con la legislación nacional aplicable.

3 Descripción del producto

3.1 Número de serie y nombre del producto

Consulte la placa de identificación del producto.

3.2 Pegatinas y señales de seguridad

Según la Fig. 1.

1. Logotipo de FUMEX
2. Placa de identificación

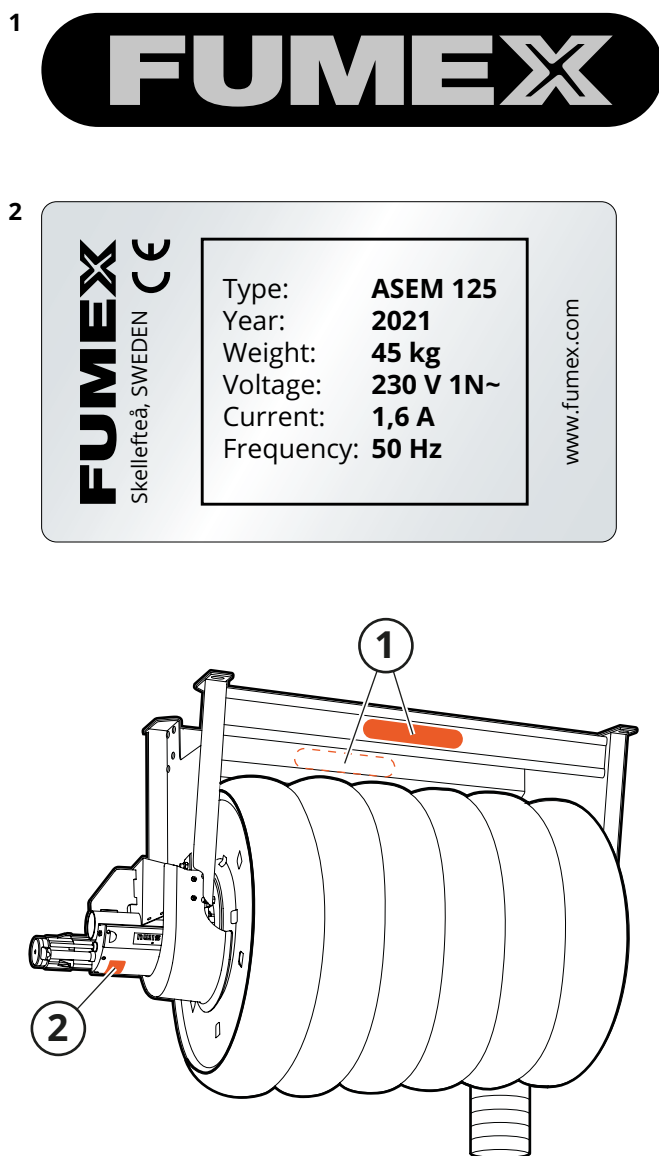

Fig. 1

3.3 Ámbito de uso

FUMEX ASEM 65/85/125 es un carrete de mangueras motorizado pensado para evacuar los gases de escape.

3.4 Diseño

Consulte la Fig. 2.

- | | |
|----------------------|-------------------------------------|
| 1. Soporte | 5. Manguera |
| 2. Viga transversal | 6. Motor |
| 3. Conexión de canal | 7. Sistema de desacoplamiento |
| 4. Tambor | 8. Motor con protección de contacto |

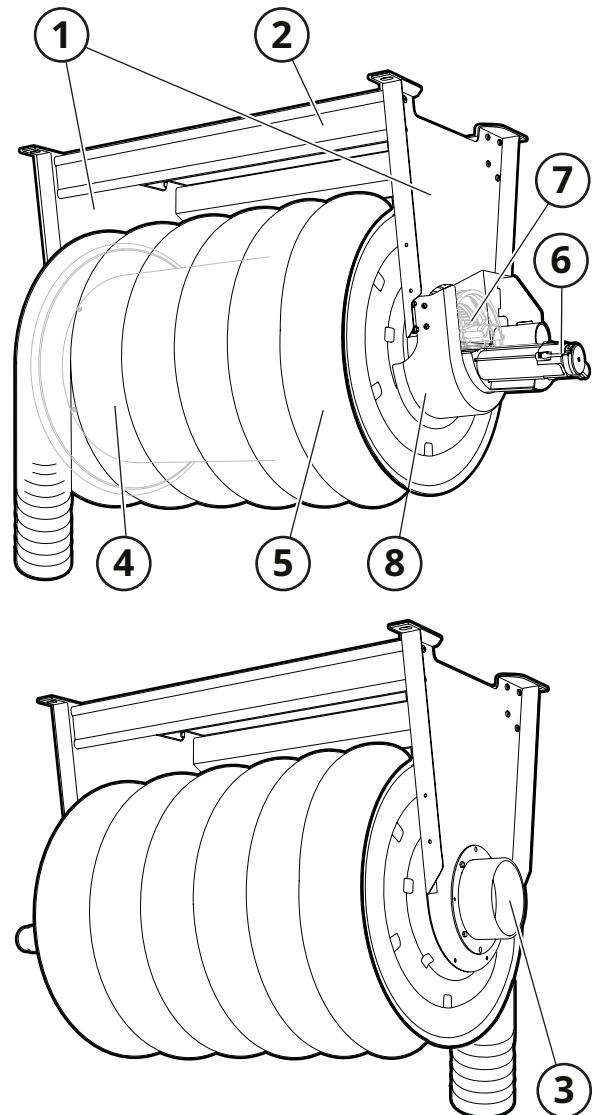

Fig. 2

3.5 Funcionamiento

El aire contaminado se aspira en la manguera mediante un ventilador independiente que se conecta a la conexión de canal (3). El motor (6) regula la longitud de la manguera que se extiende/retrae. El enrollado y el desenrollado se inician/detienen con los accesorios ASEM 1, ASEM 2 y ASEM RADIO.

4 Antes del uso



¡No se pare ni trabaje nunca debajo una carga suspendida!

Cuando vaya a levantar y/o cambiar piezas, es importante que el dispositivo de elevación esté sujeto y asegurado. Utilice únicamente mecanismos de elevación adecuados y técnicamente funcionales y equipos de carga con la suficiente capacidad.

4.1 Transporte y almacenamiento



Proteja la máquina y sus partes de la lluvia, la nieve, atmósferas agresivas y cualquier otro aspecto que ejerza un efecto perjudicial.

4.2 Equipo eléctrico



El equipo se alimenta con alta tensión y siempre debe estar equipado con un interruptor de seguridad para las tareas de puesta a punto relacionadas con la máquina.



Tenga en cuenta que el equipo electrónico siempre es sensible a la electricidad estática, a la humedad del aire y temperatura altas, así como a las perturbaciones de la red.

La elección de los cables y la zona de cableado deberán cumplir los requisitos nacionales aplicables a las instalaciones fijas. Para conocer la instalación eléctrica, consulte la sección **10.2 Diagrama de circuitos electrónicos**.

4.3 Montaje e instalación

Durante los trabajos de montaje, siempre deben seguirse la normativa y los reglamentos nacionales.

4.3.1 Desembalaje

1. Desembale el producto con cuidado.



Cuando compre un carrete de mangueras pero no la manguera, deje que el primero permanezca sobre el palé para montar más fácilmente la manguera.

2. Retire los tornillos para madera que sujetan el ventilador al palet.
3. Compruebe si presenta daños o hay piezas que falten. Si es el caso, póngase en contacto directamente con el transportista y con el representante local de FUMEX.
4. Deseche el material de embalaje de acuerdo con las disposiciones locales de reciclaje.

4.3.2 Traslado



Para mover la máquina, se requieren al menos dos personas.

4.3.3 Carrete de mangueras sin manguera



El carrete de mangueras, incluida la manguera montada, no está cubierto por la sección **4.3.3 Carrete de mangueras sin manguera** a **4.3.5 Montaje de la manguera**.

Antes de montar la manguera, realice los ajustes de la posición del tambor de acuerdo con las **Fig. 3** y **Fig. 4**. Siga las instrucciones incluidas en la sección **4.3.5 Montaje de la manguera**.

Montaje en el techo

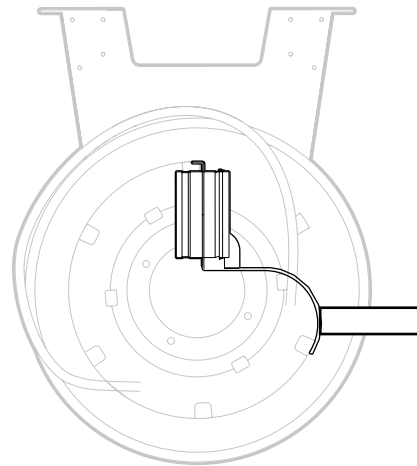

Fig. 3

Montaje mural y en el suelo

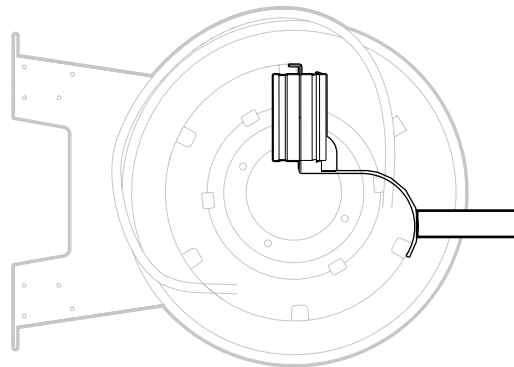

Fig. 4

4.3.4 Desacoplamiento del motor

i El desacoplamiento debe apretarse/sujetarse de forma manual en la posición de desacoplado.

Consulte la Fig. 5.

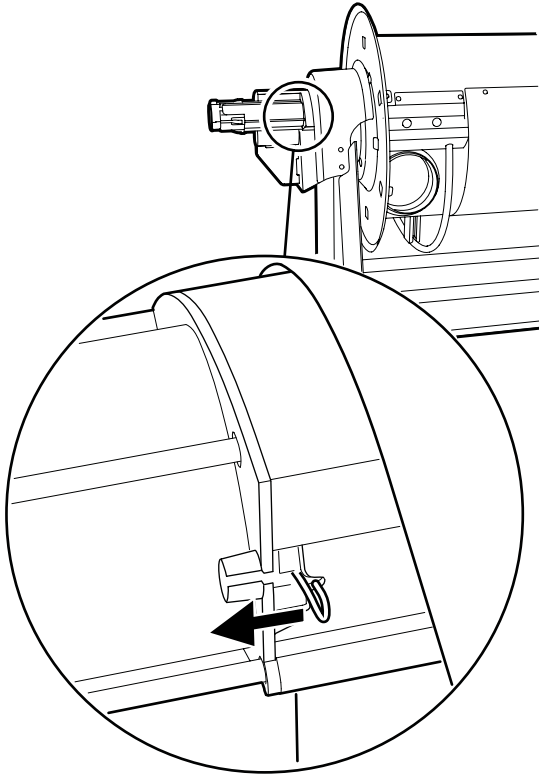

Fig. 5

4.3.5 Montaje de la manguera

i El montaje de la manguera solo es relevante cuando se compra un carrete de mangueras sin manguera.

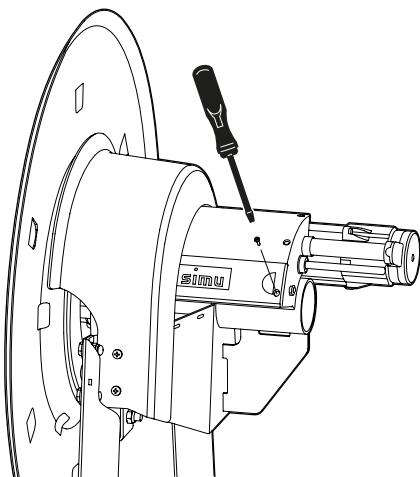

Fig. 6

1. Abra la trampilla, consulte la Fig. 6.
2. Desacoplamiento del motor, consulte la Fig. 5.

i Se recomienda ajustar las posiciones finales una vez montado e instalado el carrete de mangueras. Consulte la sección 4.3.8 Ajuste las posiciones finales.

3. **Ajuste aproximado de la posición final de desenrollado;** Gire el tambor en el sentido contrario a las agujas del reloj visto desde el lado del motor, hasta que la rueda de desenrollado (3, Fig. 7) está obstruida por el clip de parada (1). Se oirá como un repiqueteo.

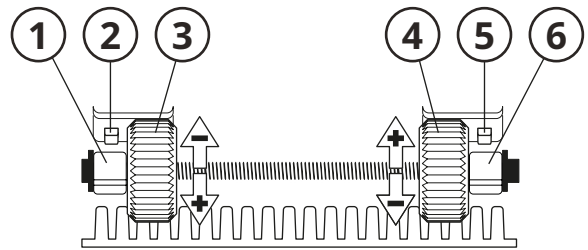

Fig. 7

i Al quitar el clip de seguridad de enrollado y desenrollado, se permite una rotación adicional de 1/3 antes de que los interruptores detengan el motor.

4. Continúe desenrollando el tambor hasta que la entrada esté 1/3 de vuelta antes de la posición final deseada. Consulte la Fig. 8 para el montaje en el techos y la Fig. 9 para el montaje mural/en el suelo.

Montaje en el techo

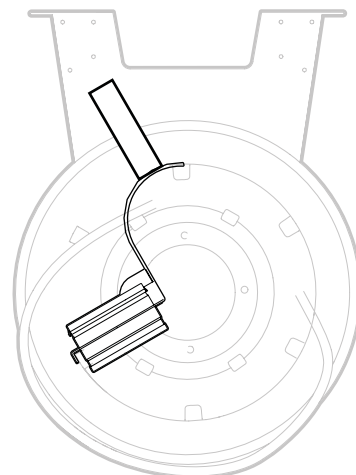

Fig. 8

Montaje mural y en el suelo

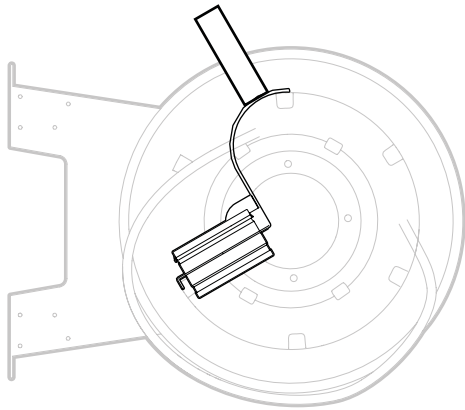

Fig. 9

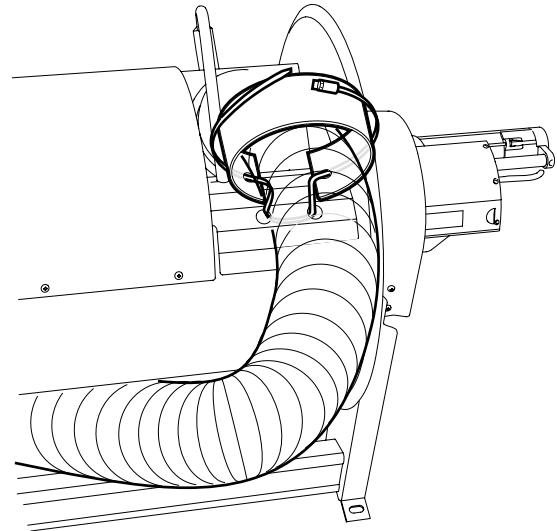

Fig. 11

- 5. Retire los clips de parada de desenrollado (1, Fig. 7).
- 6. Monte la manguera (2, Fig. 10) aplicando una posible reducción (1) en la conexión del carrete de mangueras con la abrazadera de la manguera (3).

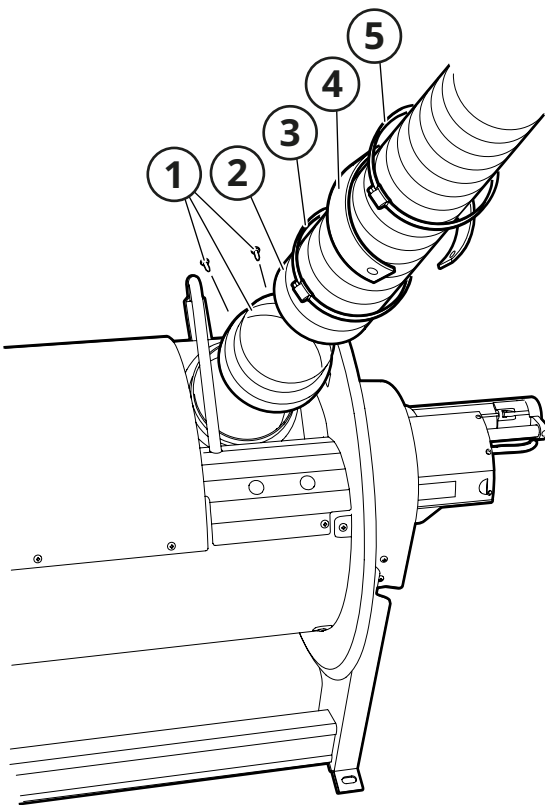

Fig. 10

- 7. Asegure la manguera con una película de caucho y una abrazadera de manguera de acuerdo con la Fig. 11.
- 8. Ajuste aproximado de la posición final para el enrollado; Gire el tambor y enrolle la manguera en toda su longitud, o tanto como quepa en el ancho del carrete de mangueras.
- 9. Retire los clips de parada de enrollado (6, Fig. 7).
- 10. Suelte el desacoplamiento del motor y vuelva a montar la trampilla.
- 11. El carrete de mangueras ya está listo para su montaje e instalación.

4.3.6 Montaje del carrete de mangueras



Los dispositivos de sujeción que se utilizan para montar el carrete de mangueras en el techo o en la pared deberán estar dimensionados a tal efecto.

La máquina debe levantarse en su lugar con una plataforma homologada (por ejemplo, un elevador de tijera). La plataforma debe permanecer en su sitio hasta que el producto esté completamente fijado.

Para montar la máquina, se requieren al menos dos personas.

- 1. Compruebe el carrete y los canales de ventilación debidamente, de tal forma que no se introduzcan cuerpos extraños. Retire directamente cualquier posible objeto que haya.
- 2. Monte la máquina contra el techo o la pared.



Si el canal de aire de escape no se alinea con la conexión de canal de la máquina montada, se pueden utilizar los accesorios ASL-160 como transición.

- 3. Conecte el canal de aire de escape a la conexión de canal de la máquina.



Se debe asegurar la manguera.



Para asegurar la manguera, utilice AESM 100/125/150, consulte el capítulo 11 Accesorios.

4.3.7 Instalación

4.3.7.1 Instalación eléctrica

Se deberá utilizar un interruptor de seguridad bloqueable (por ejemplo, SSB 750) en la alimentación de entrada, para poder realizar así una puesta a punto de manera segura.

El motor se alimenta con 230 V 1N~ y se instala junto con los dispositivos de control de conformidad con el diagrama de circuitos electrónicos (consulte la sección **10.2 Diagrama de circuitos electrónicos**).

4.3.8 Ajuste las posiciones finales



La configuración incorrecta de las posiciones finales pueden provocar lesiones graves personales y daños materiales graves.



El carrete de mangueras con manguera se suministra de serie preconfigurado para su montaje en el techo.

La posición final del enrollado y desenrollado varía y la ajusta el cliente. Al ajustar las posiciones finales, comience desde el método de montaje seleccionado de conformidad con las **Fig. 3** y **Fig. 4**.

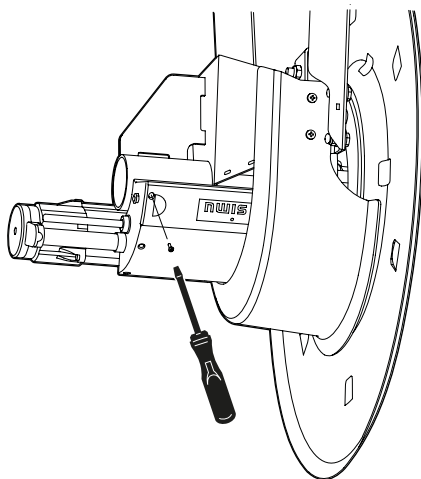

Fig. 12

1. Retire los tornillos y abra la trampilla, consulte la **Fig. 12**.
2. Ajuste las posiciones finales atornillando la rueda de enrollado y desenrollado (3, 4, **Fig. 7**).
3. Una vez que las posiciones finales estén configuradas como se desee, vuelva a colocar la trampilla en el motor.
4. El retractor de manguera ya está listo para su funcionamiento.

5 Entrada en servicio

5.1 Puesta en marcha



Antes de energizar la máquina, es preciso subsanar las posibles averías que haya descubierto.

1. Encienda la alimentación eléctrica.
2. Compruebe el funcionamiento de la máquina.
Botón blanco para enrollado, botón negro de desenrollado.

6 Funcionamiento



Solo se pueden conectar al producto los equipos homologados y productos adecuados; de lo contrario no se puede garantizar el funcionamiento del producto.

Cuando se enrolla y desenrolla la manguera; no deje la manguera/boquilla en una posición en la que exista riesgo de producirse lesiones personales.



Si el motor se sobrecalienta, se activa un protector de temperatura hasta que el motor vuelva a tener la temperatura de trabajo correcta. Esto suele ocurrir normalmente en 4-5 minutos.

En caso de que se produzca un corte de energía, desconecte el motor para girar el tambor manualmente. Consulte la sección **4.3.4 Desacoplamiento del motor**.

7 Detección y resolución de problemas



La detección y resolución de problemas con la fuente de alimentación activada solo la puede realizar un electricista autorizado.

7.1 Guía de detección y resolución de problemas

La Guía de detección y resolución de problemas proporciona información para ayudarle a identificar errores fáciles de corregir. Antes de ponerse en contacto con FUMEX, eche un vistazo siempre al esquema de detección y resolución de problemas.

GUÍA DE DETECCIÓN Y RESOLUCIÓN DE PROBLEMAS		
Síntoma	Causa posible	Acción recomendada
1. La manguera no se detiene en el lugar correcto.	Los finales de carrera se han configurado de forma incorrecta.	Ajuste los finales de carrera, consulte la sección 4.3.8 Ajuste las posiciones finales.
2. El motor no consigue enrollar la manguera.	La manguera es demasiado pesada.	Utilice una manguera más corta o más ligera, consulte el par de apriete en la sección 10.1 Datos técnicos.
	La boquilla es demasiado pesada.	Utilice una boquilla más ligera, consulte el par de apriete en la sección 10.1 Datos técnicos.
3. Ruido de fugas en el almacenamiento.	La presión baja del sistema es demasiado alta.	Reduzca la presión baja (máx. 2500 Pa).
	Almacenamiento obsoleto.	Cambie el almacenamiento.
4. Mala aspiración.	Fugas en las juntas/conexión.	Asegúrese de que las juntas y las conexiones estén apretadas. Subsánelo de ser preciso.
	Objetos extraños en el canal de aspiración.	Compruebe el canal de aspiración. Elimine cualquier posible objeto extraño.
	Agujeros en la manguera.	Compruebe la manguera y cámbiela cuando sea preciso.

8 Mantenimiento



Nos gustaría recordarle que solo se deben utilizar piezas de repuesto originales.

Asegúrese de que todas las partes móviles estén aseguradas para evitar movimientos accidentales.

8.1 Limpieza

El producto debe limpiarse con paños limpios y detergentes neutros, para evitar daños.

8.2 Programa de mantenimiento



En función de las condiciones cambiantes de funcionamiento entre distintos sistemas, las frecuencias de mantenimiento recomendadas pueden variar. Por lo tanto, el usuario debe definir su propia frecuencia de mantenimiento.

La lista de verificación de mantenimiento está pensada para un uso normal de la máquina. Las frecuencias recomendadas son aproximadas y hacen referencia al tiempo después de la primera vez que se haya puesto en marcha.

FUMEX recomienda el siguiente programa de mantenimiento:

PROGRAMA DE MANTENIMIENTO				
Frecuencia	Punto	Elemento de inspección	Instrucciones de mantenimiento	Fecha
Cuando sea preciso	1.1	Manguera	Asegúrese de que las mangueras estén íntegras. Cámbiela cuando sea preciso.	
	1.2	Carrete de mangueras	Limpie el carrete de mangueras por fuera con un paño húmedo.	
Trimestral	2.1	Manguera	Compruebe la fijación de la manguera.	
	2.2	Carrete de mangueras	Busque posibles fugas, daños y desgaste.	
Anual	3.1	Sistema de canal	Compruebe la acumulación de polvo. Límpielo cuando sea preciso.	

9 Parada

9.1 Parada / desmontaje / desguace finales

La parada definitiva y el desmontaje del producto solo los debe llevar a cabo personal cualificado con equipo de protección individual. La manipulación y eliminación adecuadas de los distintos materiales debe cumplir los requisitos jurídicos aplicables.

Si le surge alguna pregunta sobre cada tipo de residuo, póngase en contacto con FUMEX.

10 Información técnica

10.1 Datos técnicos

Dimensiones (mm):..... Consulte la **Fig. 13**
 Tensión:..... 230 V 1N~
 Frecuencia: 50 Hz
 Corriente:..... 1,6 A
 Grado de protección: IPX4
 Revoluciones:..... 12 r.p.m.
 Par:..... 100 Nm

Límites de temperatura

Temperatura de funcionamiento¹ : De 5 °C a 650 °C
 Temperatura ambiente: De -5 °C a 40 °C
 Temperatura de transporte
 y almacenamiento:..... De -20 °C a 50 °C

Modelo	ASEM 65	ASEM 85	ASEM 125
Peso ² :	40 kg	43 kg	45 kg
Manguera enrollada máx. ³ : ..	6 m	8 m	13,5 m

¹ La resistencia a la temperatura depende de la selección de la manguera. Consulte la especificación en la ficha del producto de la manguera de escape.

² Manguera no incluida.

³ Manguera AG FUMEX Ø150 mm.

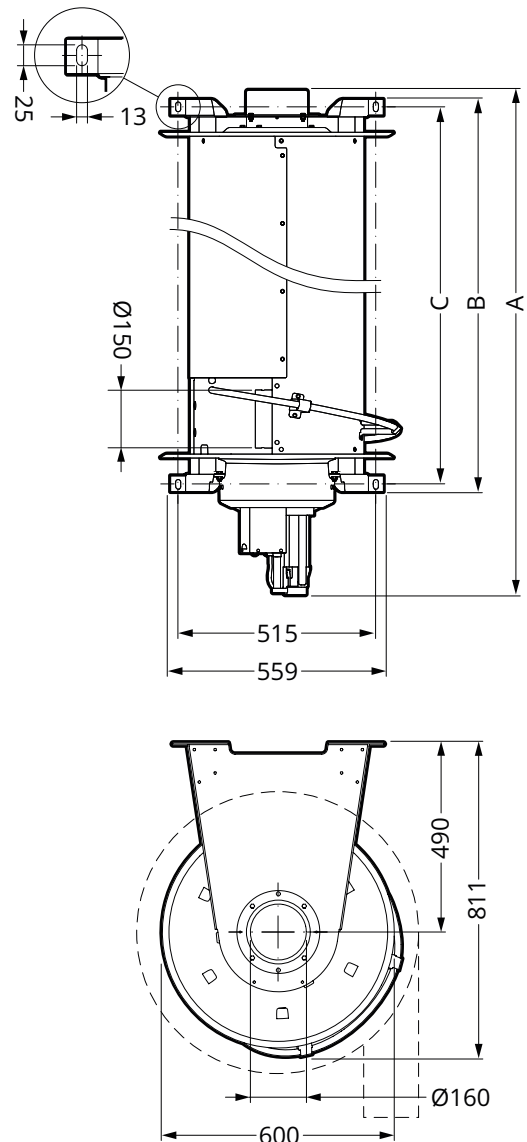

Modelo	A	B	C
ASEM 65	1102	812	774
ASEM 85	1302	1012	974
ASEM 125	1702	1412	1374

Fig. 13

10.2 Diagrama de circuitos electrónicos

10.2.1 ASEM 1 / ASEM 2

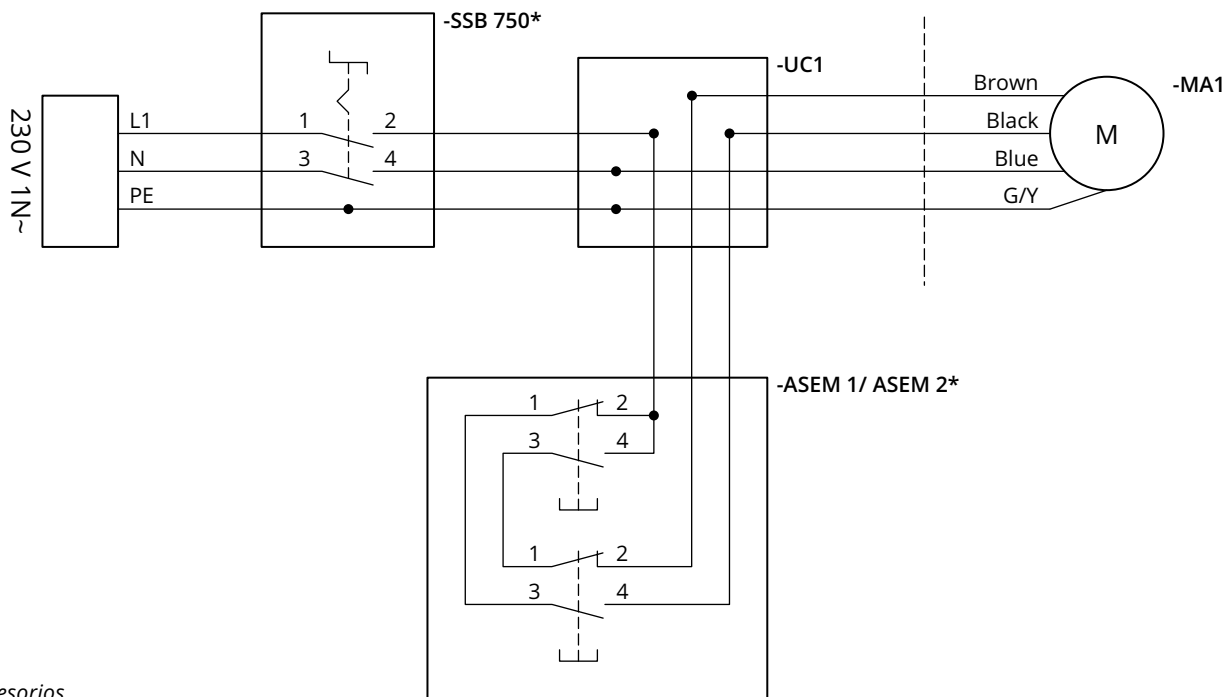

* Accesorios

10.2.2 ASEM Radio

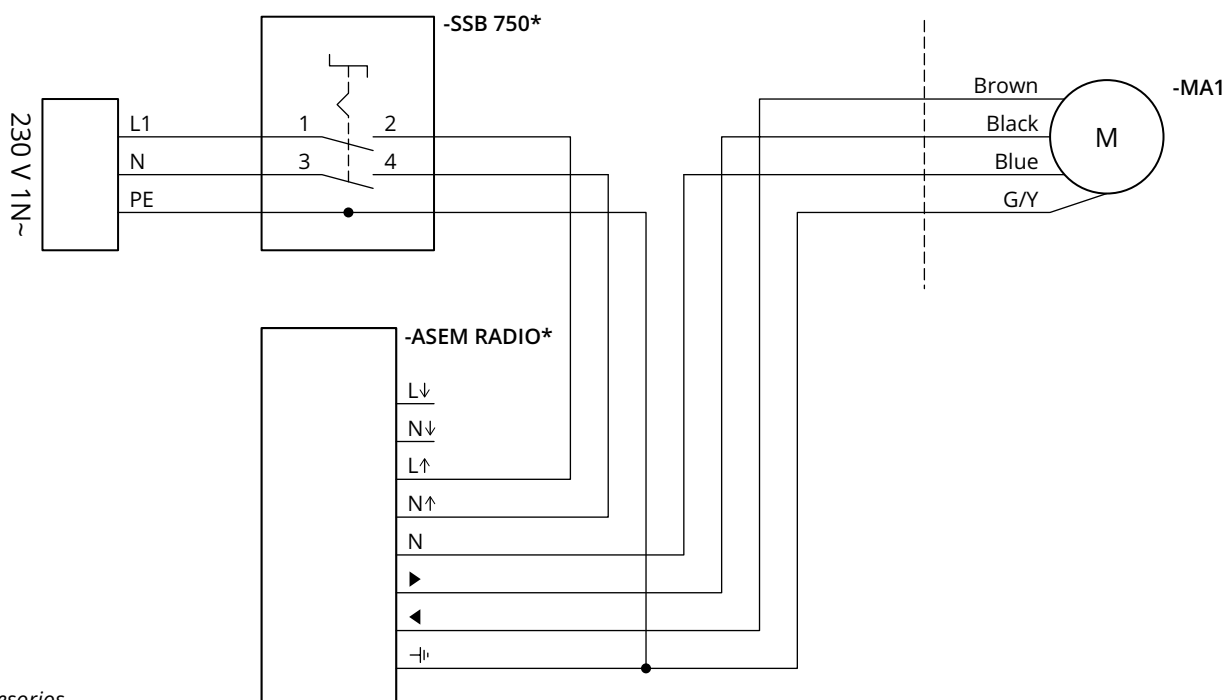

* Accesorios

10.3 Esquema ampliado

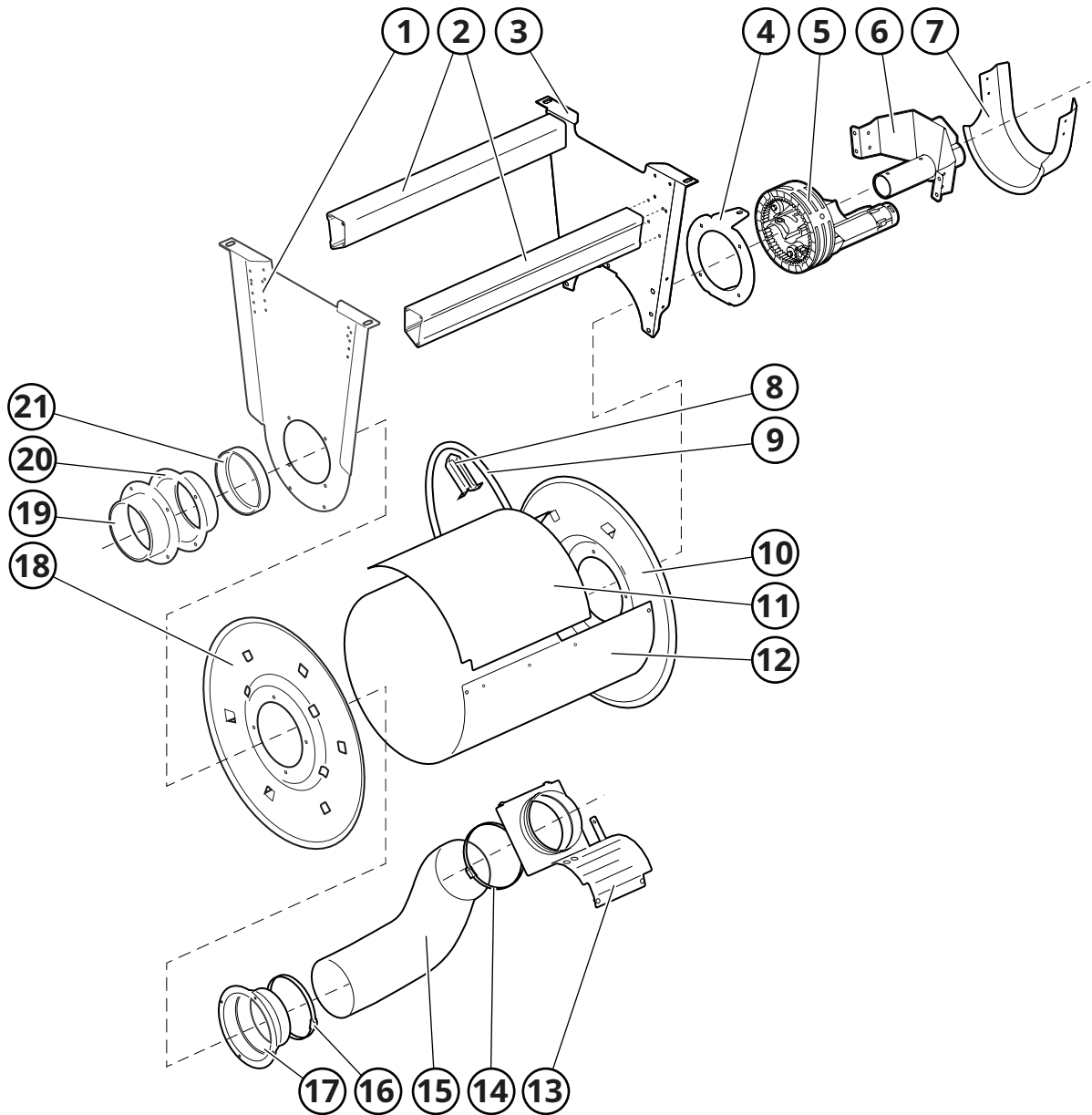

11 Accesorios

ASE 865 - Interruptor para el control del ventilador/regulador eléctrico

Montado en el exterior. Se activa mediante la rotación del carrete de mangueras. Arranque/parada automáticos del ventilador y del regulador eléctrico. Tensión de funcionamiento máx. de 24 V. Para completar el sistema, se deberá utilizar el equipo de control S 600/S 400 de FUMEX. Consulte la ficha del producto independiente sobre Control automático de los gases de escape de los vehículos.



ASES 160 - Amortiguador mecánico automático

Se monta en la boquilla de conexión. Se activa mediante la rotación del carrete de mangueras. El regulador dispone de un indicador claro, que indica si el regulador está abierto o cerrado. ASES es un accesorio que ahorra energía. Se complementa con el control de la presión del ventilador para hacer que el sistema sea aún más eficaz.



AESM 100/125/150

Kit de montaje de manguera con abrazaderas para manguera, lámina protectora y posible reductor. Las abrazaderas para manguera y el reductor están fabricados con una placa de acero galvanizado; las mangueras y las láminas protectoras están fabricadas en caucho EPDM.

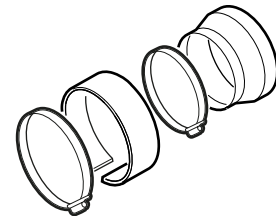

ASL 160

Manguera de 0,2 m con abrazaderas para manguera para la conexión entre la conexión del carrete de mangueras y el canal.

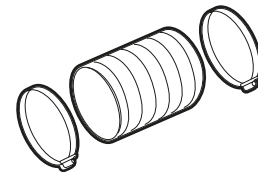

AMRE - Marco de montaje

Es compatible con: AMRE 65 - ASEM 65
AMRE 85 - ASEM 85
AMRE 125 - ASEM 125

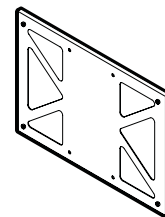

AGR - Marco para falso techo para la introducción de la manguera

Es compatible con: AGR-100 - Dimensión de la manguera Ø100 mm
AGR-125 - Dimensión de la manguera Ø125 mm

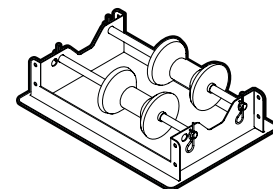

Dimensiones exteriores

560 x 390 mm

Dimensiones de perforación

545 x 315 mm

Interruptor de seguridad SSB 750

Con palanca bloqueable. Se incluyen dos pasacables M25.

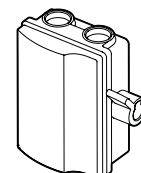

Actuadores

Se utilizan para extender y enrollar la manguera de forma sencilla y práctica, al mismo tiempo que previenen las lesiones provocadas durante el trabajo.

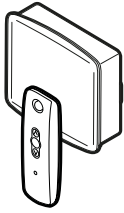

ASEM RADIO

Sistema de control por radio (emisor/ receptor). IP 55. Diseñado para el manejo y la protección de los motores de los ventiladores.

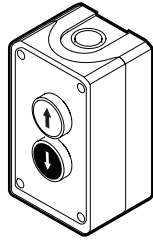

ASEM 1

Actuador de fijación mural. IP 66.

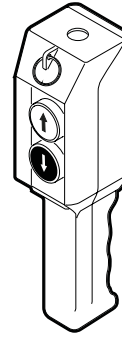

ASEM 2

Actuador colgante. IP 65.

ASB

Brazo giratorio para carrete de mangueras. Completo, incluidos kits de montaje, manguera y piezas de tubería.

ASB 1960

Longitud:....1960 mm
Peso:.....44 kg

ASB 4300

Longitud: ...4300 mm
Peso:.....70 kg

ASB 6300

Longitud:....6300 mm
Peso:88 kg

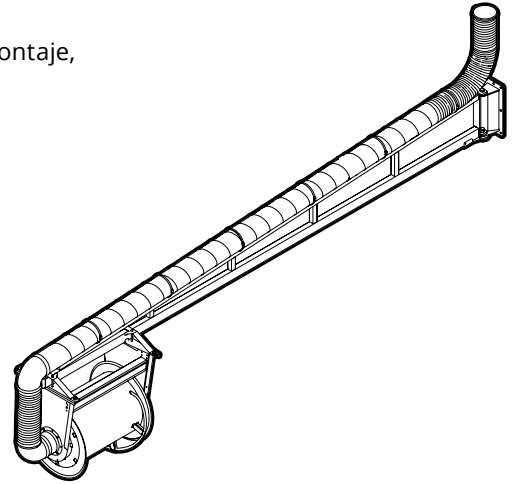

12 Notas

BRAZOS EXTRACTORES · EXTRACTORES DE GASES DE ESCAPE · VENTILADORES · FILTROS · CORTINAS · UNIDADES DE CONTROL

FUMEX

Verkstadvägen 2, 93161 Skellefteå, Suecia • Teléfono: +46 910-361 80 • Fax: +46 910-130 22 • Correo electrónico: info@fumex.se
www.fumex.com